

# Installation Instructions \ Instrucciones para la instalación

## Right Hinge \ Bisagras del lado derecho

Please turn poster over for Left Hinge Instructions. \ Para bisagras del lado izquierdo, déle vuelta al impreso.

Scan this tag to see a video of EasyHang® installation

[www.LARSONdoors.com](http://www.LARSONdoors.com)

Scan tag with your mobile device.  
Go to [getscanlife.com](http://getscanlife.com) to download a free scanner app.



Please have the following information on hand when you call:

- 1 Warranty Registration number
- 2 Model of door
- 3 Size of the door
- 4 Color



Por favor tenga a mano la siguiente información cuando llame:

- 1 Número de registro de garantía
- 2 Modelo de la puerta
- 3 Tamaño de la puerta
- 4 Color

Read the complete installation instructions before proceeding with installation.

- Installation may require two people when lifting and installing the door
- Use appropriate protective equipment
- Children should not be allowed to play with the door
- Failure to install door properly could result in an injury

NOTE: The Company is not responsible for accidents and injury resulting from the use or installation of this product.

Lea las instrucciones completas para la instalación antes de proceder con la misma.

- Puede ser necesario contar con dos personas para levantar e instalar la puerta
- Utilice equipo de protección adecuado
- No debe permitirse que los niños jueguen con la puerta
- No instalar la puerta adecuadamente podría causar lesiones

NOTA: El Company no es responsable por los accidentes o lesiones que resulten del uso o instalación de este producto.

### Parts List

#### Lista de piezas

Storm Door  
Puerta contra tormentas

Hinge Rail  
Larguero de bisagras

Registration Number  
Número de registro

WARRANTY REG# DO NOT REMOVE  
00000000.000 00 00 00

Expander  
Expansor

Door Sweep  
Barrido de puerta

Drip Cap  
Canal de goteo

Mortise Hole Cover (Select Models)  
Cubierta del agujero de mortaja (Ciertos modelos)

Latch Rail  
Larguero del picaporte

Left and Right Rail Extender  
With Weather Strips  
Extensor del larguero izquierdo  
y derecho con burletes

Closer Kit (Select Models)  
Kit del brazo cerrador (Ciertos modelos)



Hardware Kit  
Juego de herrajes



Retractable Handle (Select Models)  
Kit del brazo cerrador (Ciertos modelos)

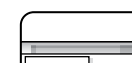

Glass/Screen Retainers (Select Models)  
Vidrio/Retenedores de malla (Ciertos modelos)

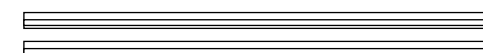

## Recommended Tools

Herramientas recomendados

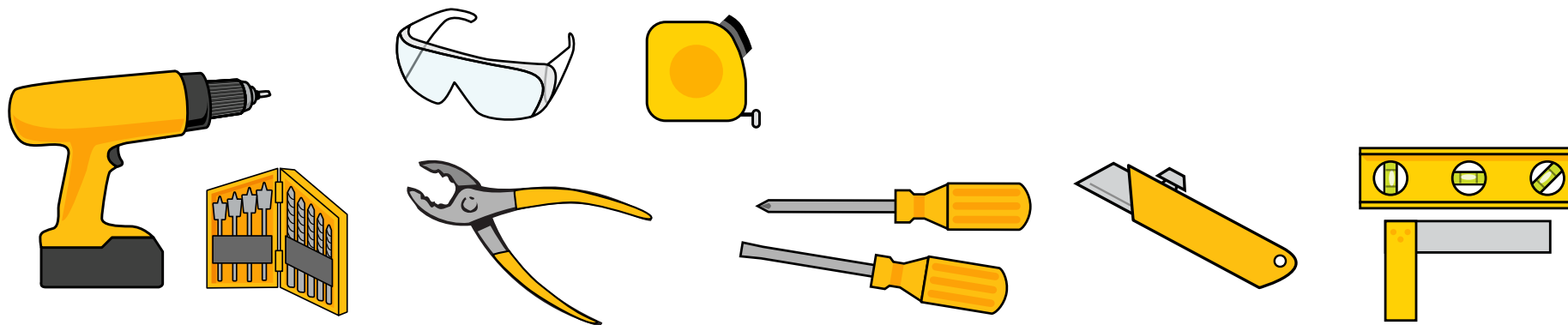

## 1 Prep Steps

Pasos preparatorios

1a

Determine the hinge side of the storm door.

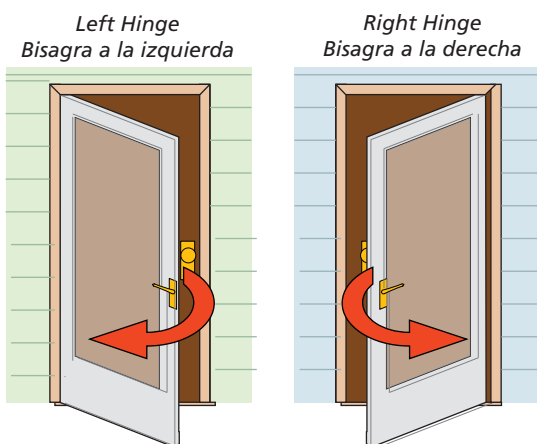

Determine el lado de la bisagra de la puerta contra tormentas.

Flip the poster for left hinge installation.

Your LARSON Reversa-Hinge storm door is designed for either right or left hinge installation. Oversize custom doors may not be reversible.

Shimming may be required to fit existing opening (shims not included).

Déle vuelta al impreso para instalación de bisagra en el lado izquierdo.

Su puerta contra tormentas Reversa-Hinge de LARSON está diseñada para instalación de bisagra tanto en el lado derecho como en el izquierdo. Las puertas extragrandes hechas a la medida puede que no sean reversibles.

Es posible que se deban colocar calzas para ajustar a la abertura existente (las calzas no se incluyen).

1b

1 in. wide x 1 in. deep mounting surface is required.

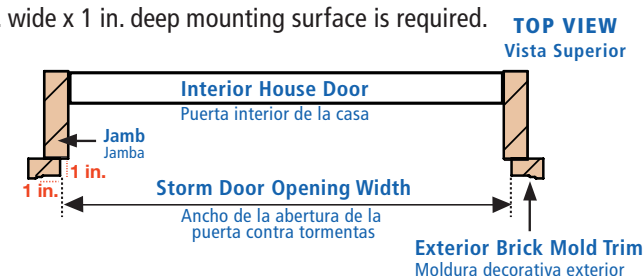

La superficie de montaje deberá tener 1 in. de ancho x 1 in. de profundidad.

| Standard Door Sizes<br>Tamaños estándar de puerta | Minimum–Maximum Width<br>Ancho mínimo–máximo  | Minimum–Maximum Height<br>Alto mínimo–máximo |
|---|---|--|
| 30 in. x 81 in.                                   | 29 <sup>7/8</sup> in. – 30 <sup>3/8</sup> in. | 80 in. – 81 in.                              |
| 32 in. x 81 in.                                   | 31 <sup>7/8</sup> in. – 32 <sup>3/8</sup> in. |  |
| 34 in. x 81 in.                                   | 33 <sup>7/8</sup> in. – 34 <sup>3/8</sup> in. |  |
| 36 in. x 81 in.                                   | 35 <sup>7/8</sup> in. – 36 <sup>3/8</sup> in. |  |

1c

Verify house door trim is securely attached and square.

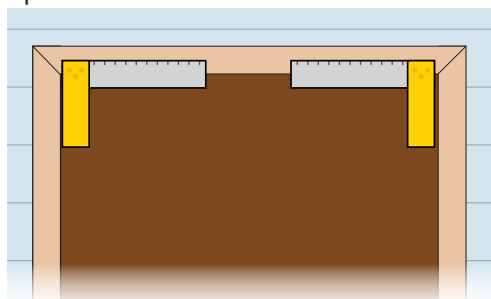

Compruebe que la moldura de la puerta de la casa se encuentre fijada de manera segura y a escuadra.

1d

Remove door expander.

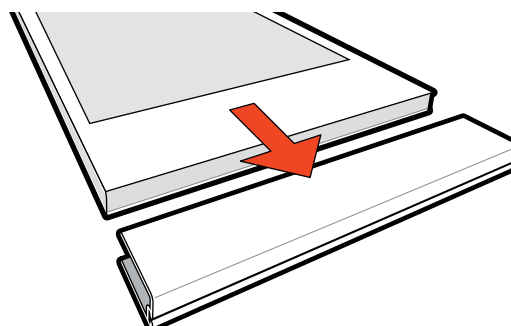

Retire el expansor de la puerta.

1e

Check for existing door hardware interference.

*If storm door hardware interferes with your primary door hardware we recommend placing storm door hinge on opposite side.*

Revise si existe interferencia con los herrajes de la puerta.

*Si los herrajes de la puerta contra tormenta interfieren con los herrajes de su puerta primaria recomendamos colocar la bisagra de la puerta contra tormentas en el lado opuesto.*

1f

Full View Doors – Remove four (4) plastic shipping clips that temporarily hold in the glass and screen. Remove the screen.

Puertas con vista completa – Retire los cuatro (4) sujetadores plásticos que aseguran temporalmente el vidrio y la malla. Retire la malla.

1g

Full View Doors – insert and secure glass (refer to step 9: Retainer Installation).

Puertas de panorámico – inserte y asegure el vidrio (refiérase al paso 9: Instalación retenedoras).

## 2 Set Placeholder Screw For Hinge Rail

Coloque el tornillo marcador de posición para el larguero de la bisagra

**2a**  
Place the hinge rail tight against the right side of door frame and slide to top.

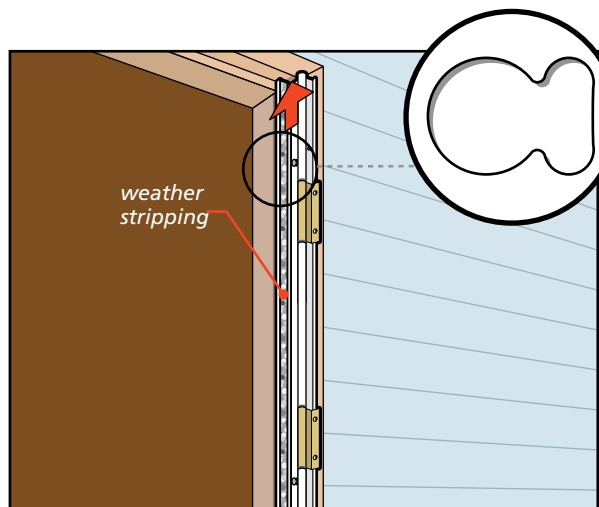

Coloque el larguero de las bisagras ceñido contra el lado derecho del marco de la puerta y deslícelo hacia la parte superior.

**2b**  
Use FIRST hole from top only. Mark hole with pencil, remove hinge rail, pre-drill and attach placeholder screw as shown. **Do not tighten all of the way.**

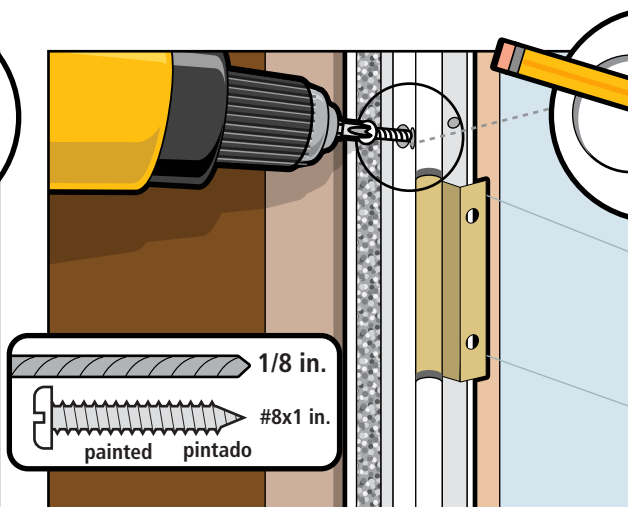

Utilice el PRIMER agujero de la parte superior únicamente. Marque el agujero con un lápiz, retire el larguero de las bisagras, pretaladre y coloque el tornillo marcador de posición como se ilustra. **No apriete completamente.**

**2c**  
Leave 1/16" to 1/8" of screw exposed.

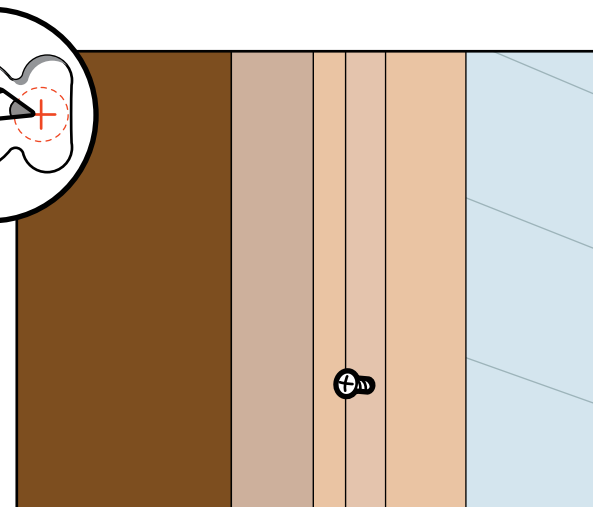

Deje de 1/16 in. a 1/8 in. (1,6 mm a 3,2 mm) de tornillo expuesto.

## 3 Attach Hinge Rail to Storm Door

Fije el larguero de las bisagras a la puerta contra tormentas

**3a**  
Place interior side face up.

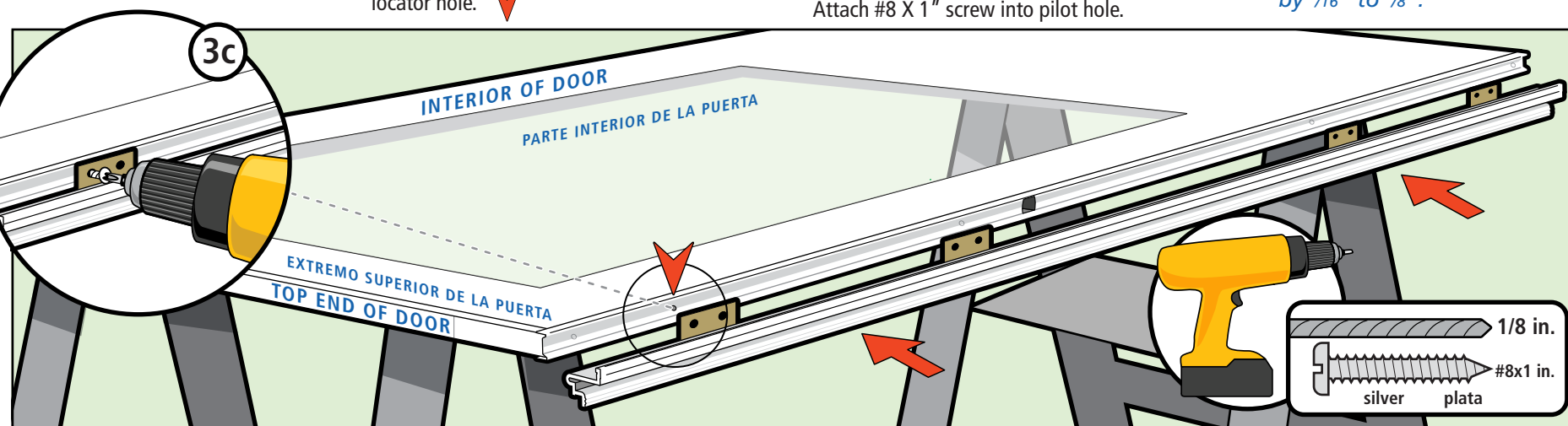

Coloque el lado interior orientado hacia arriba.

**3b**  
Remove 2nd screw from top of door and discard. Use this hole as your hinge locator hole.

Retire el 2do. tornillo de la parte superior de la puerta y deséchelo.

**3c**  
Locate factory installed hinge locator hole near top end of door, and place hinge rail as shown. Attach #8 X 1" screw into pilot hole.

Ubique el agujero de ubicación de la bisagra que viene perforado de fábrica cerca del extremo superior de la puerta, y coloque el larguero de las bisagras como se ilustra. Fije el tornillo No. 8 x 1 in. (2,5 cm) en el agujero guía.

*Note: The hinge rail will overlap the top of the door by 1/16" to 1/8".*

*Nota: El larguero de las bisagras se superpondrá a la parte superior de la puerta en 1/16 in. a 1/8 in. (1,6 mm a 3,2 mm).*

**3d**  
Drill remaining pilot holes.

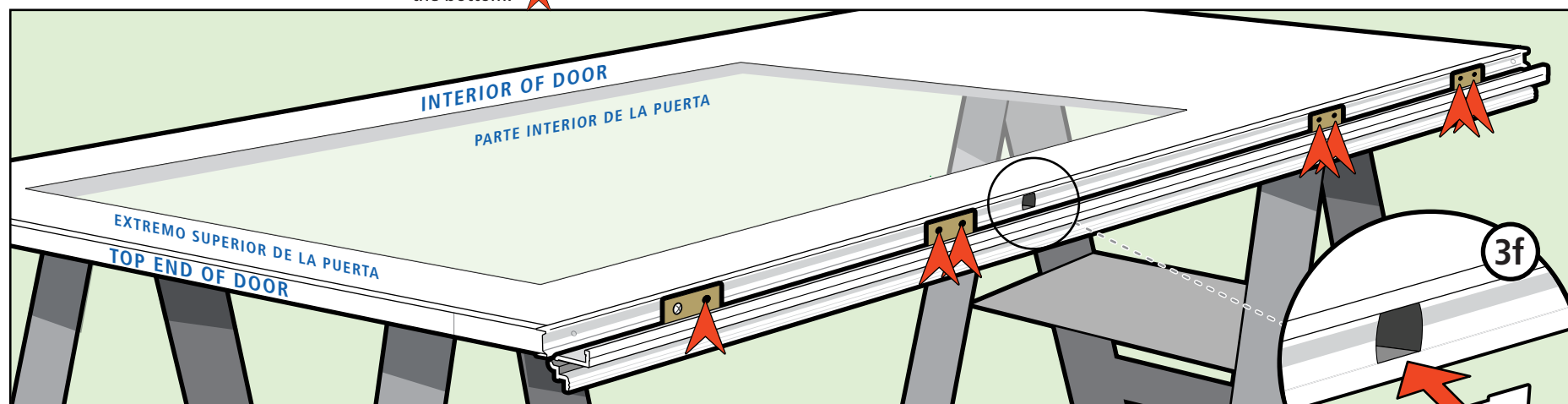

Taladre los agujeros guía restantes.

**3e**  
Attach remaining screws starting from the bottom.

Fije los tornillos restantes comenzando desde la parte inferior.

**3f**  
Install mortise hole cover (select models).

Install mortise hole cover (select models).

## 4 Attach Storm Door to Door Frame

Fije la puerta contra tormentas al marco de la puerta

**4a**  
Slide rail extender (marked with "R") into the bottom of the hinge rail.

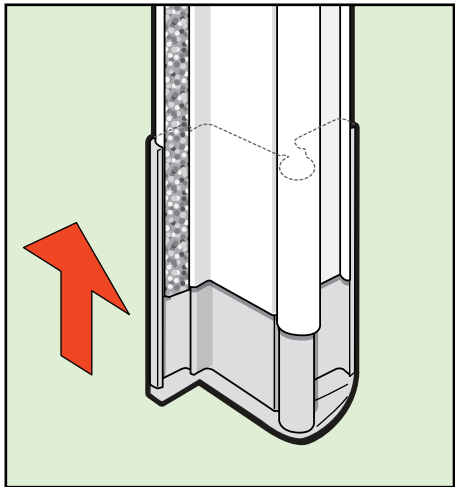

Deslice el extensor del larguero (marcado con una "R") en la parte inferior del larguero de las bisagras.

**4b**  
Hang storm door onto door frame using the placeholder screw. *The door will settle approx. 1/16" down.* Tighten screw while pushing top of hinge rail tight against the door frame.

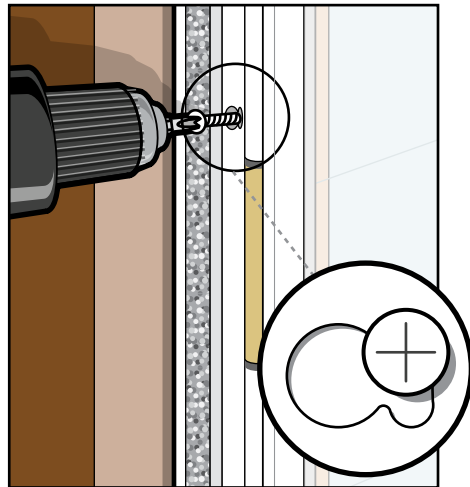

Cuelgue la puerta contra tormentas en el marco de la puerta utilizando el tornillo marcador de posición. *La puerta se asentará aprox. 1/16 in. (1,6 mm).* Ajuste el tornillo y presione firmemente la parte superior del riel con bisagra contra el marco de la puerta.

**4c**  
Pre-drill hole on bottom inner side of hinge rail and install screw to secure door opening. Do not overtighten.

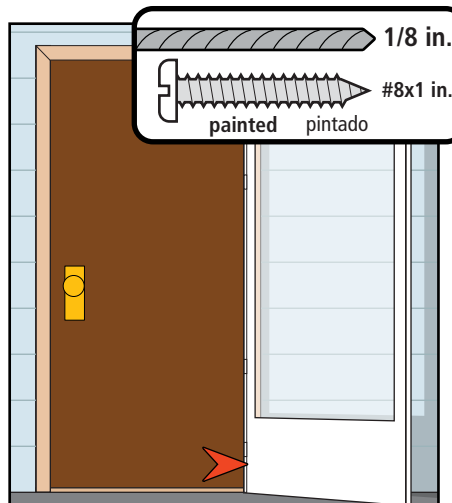

Pretaladre un agujero en el lado inferior interno del larguero de las bisagras y coloque el tornillo para asegurar la abertura de la puerta.

**4d**  
Slide rail extender to sill. Loosen hinge rail screw as needed.

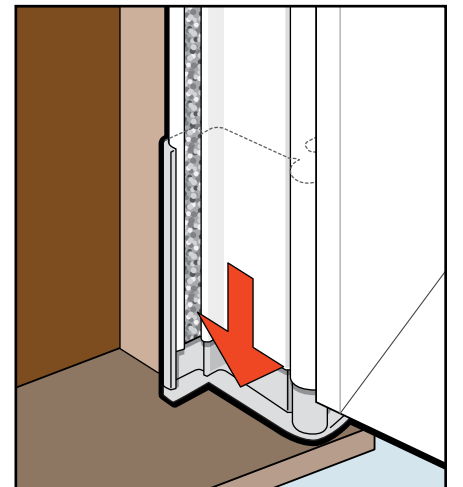

Deslice el extensor del larguero hasta la solera.

**4e**  
Pre-drill holes and place screws on the inner side of hinge rail in all 8 locations. *Do not over tighten screws.*

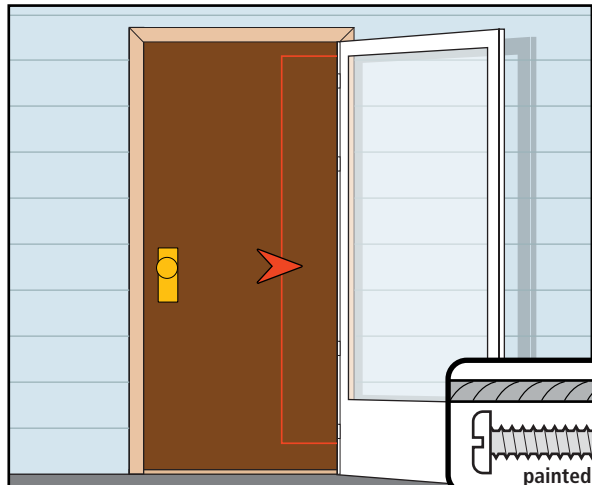

Pretaladre agujeros y coloque los tornillos en el lado interno del larguero de las bisagras en todos ocho los lugares. *No apriete demasiado los tornillos*

**4f**  
Push door tight against door frame, then pre-drill holes and install screws on the outer side of hinge rail. *Do not over tighten screws.*

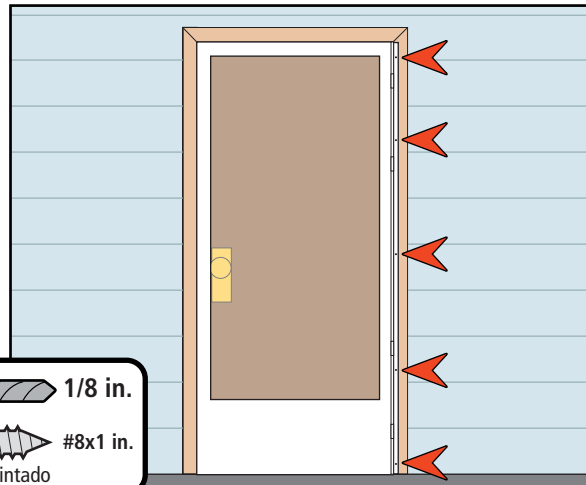

Presione firmemente la puerta contra el marco de la puerta, luego taladre orificios e instale tornillos en la parte exterior del riel con bisagra. *No apriete demasiado los tornillos*

**4g**  
Cut extender weather stripping to length, peel adhesive backing and install.

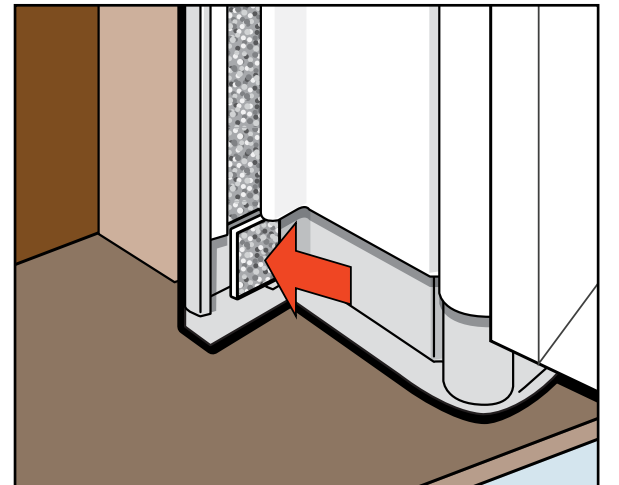

Corte el burlete del extensor al tamaño, desprenda el respaldo adhesivo e instale.

## 5 Install the Drip Cap

Instale el canal de goteo

**5a**  
Place the drip cap on the door frame above the storm door.

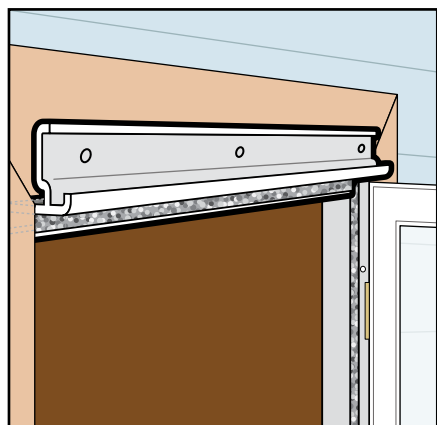

Coloque el canal de goteo en el marco de la puerta sobre la puerta contra tormentas.

**5b**  
Close door to verify consistent clearance. Align drip cap to end of hinge rail.

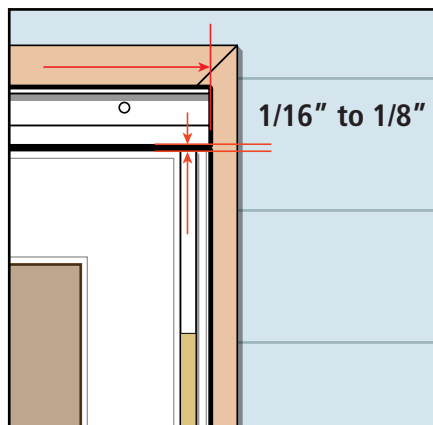

Cierre la puerta para verificar la consistencia del espacio. Alinee el canal de goteo con el extremo del larguero de las bisagras.

**5c**  
Pre-drill holes and install screws.

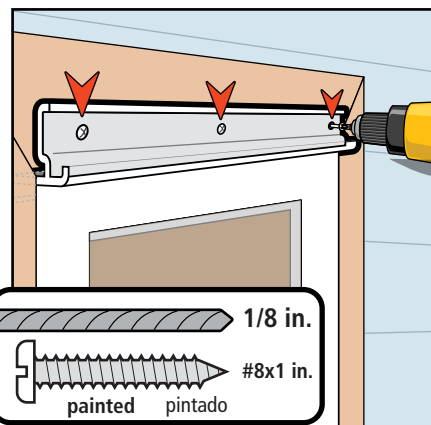

Pretaladre agujeros y coloque los tornillos.

**5d**  
Caulk if desired.

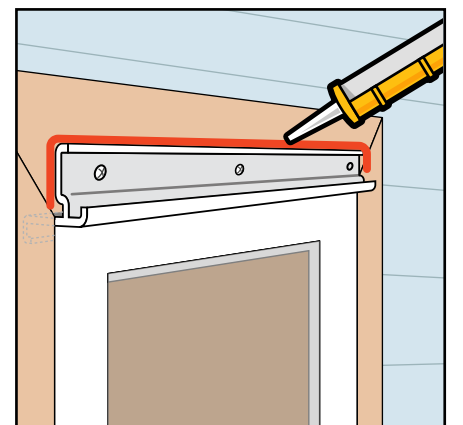

Calafatee si lo desea.

**6**

## Install Latch Rail

Instale el larguero del picaporte

**6a**

Slide rail extender (marked with "L") into the bottom of latch rail.

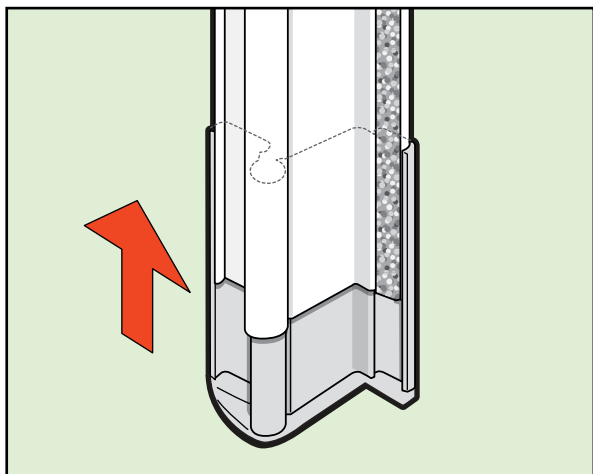

Deslice el extensor del larguero (marcado con una "L") en la parte inferior del larguero del picaporte.

**6b**

Place latch rail tight against the drip cap.

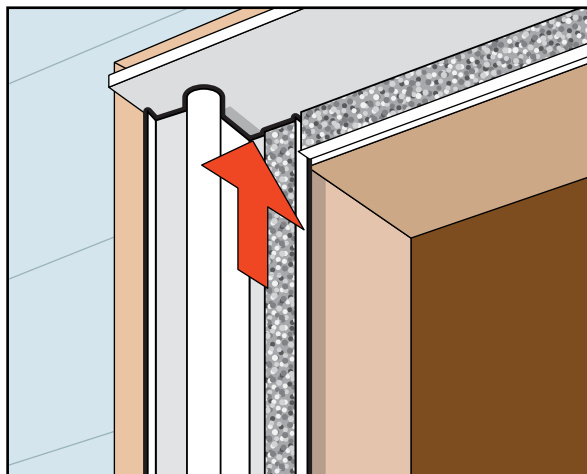

Coloque el larguero del picaporte ceñido contra el canal de goteo.

**6c**

Slide rail extender to sill.

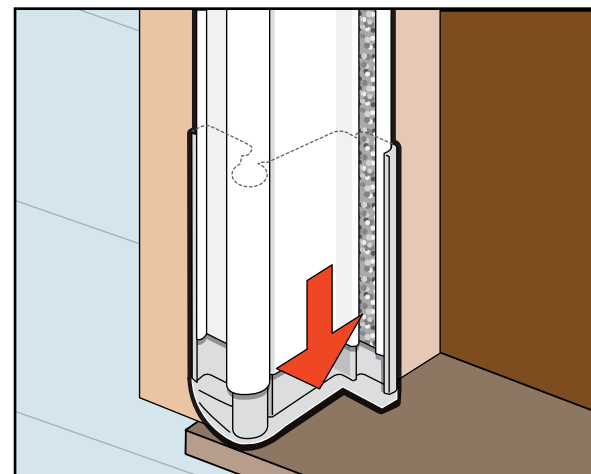

Deslice el extensor del larguero hasta la solera.

**6d**

Verify that the door closes freely without hitting the latch rail.

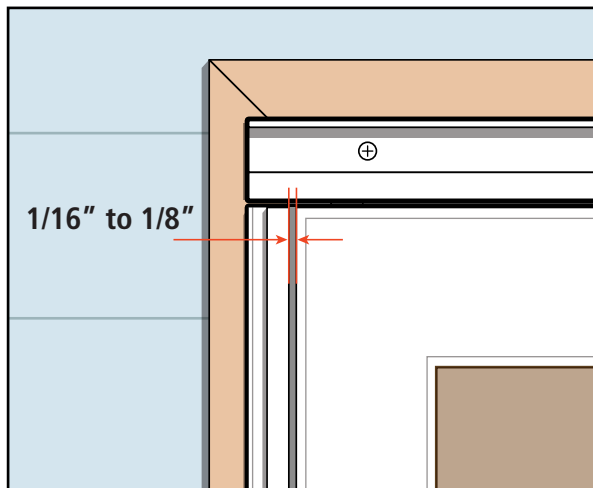

Verifique que la puerta cierre libremente sin golpear el larguero del picaporte.

**6e**

Pre-drill holes and fasten the latch rail with screws.

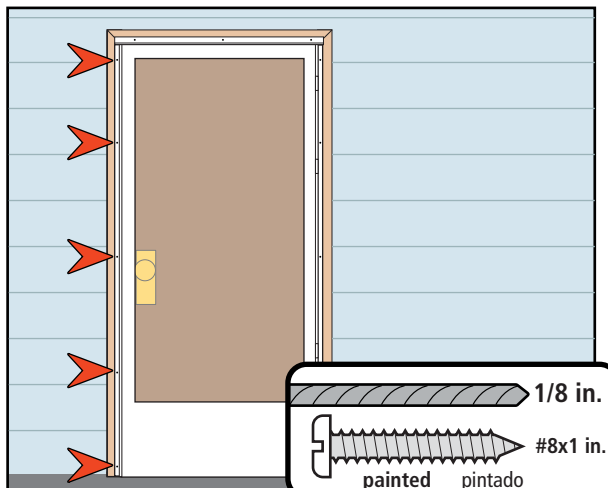

Pretaladre agujeros y fije el larguero del picaporte con los tornillos.

**6f**

Cut extender weather stripping to length, peel adhesive backing and install.

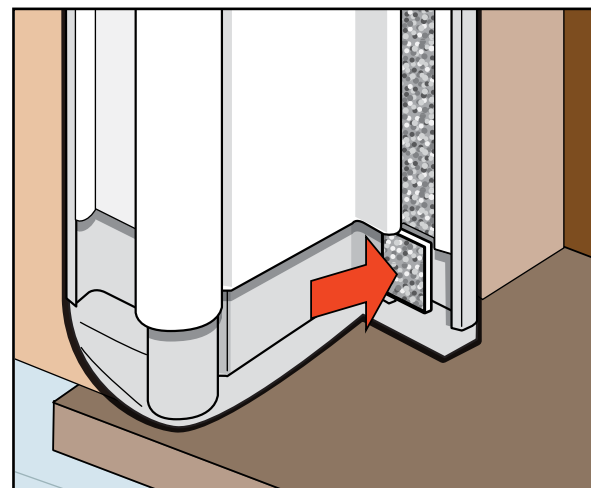

Corte el burlete del extensor al tamaño, desprenda el respaldo adhesivo e instale.

**7**

## Install the Latch Hardware

Instale los herrajes del picaporte

Follow the instructions in the storm door hardware kit.

Siga las instrucciones del kit de herrajes para la puerta contra tormentas.

8

## Storm Door Expander

Expansor de la puerta contra tormentas

8a

Install sweep, trim ends.

To aid in installation soapy water or liquid soap can be applied into channel of expander.

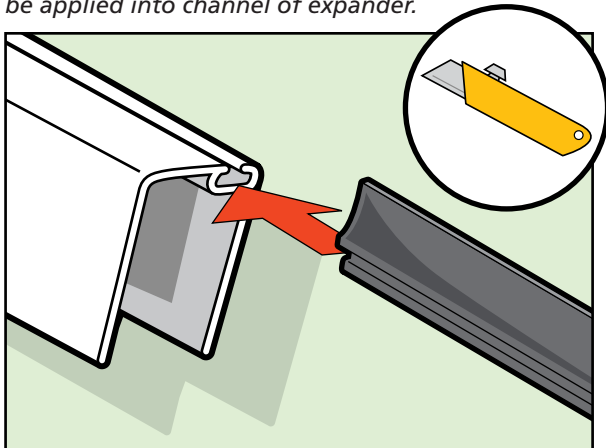

Instale el barrido, recorte los extremos.

Para ayudar a la instalación puede aplicar agua jabonosa o jabón líquido en el canal del expansor.

8b

Crimp both ends.

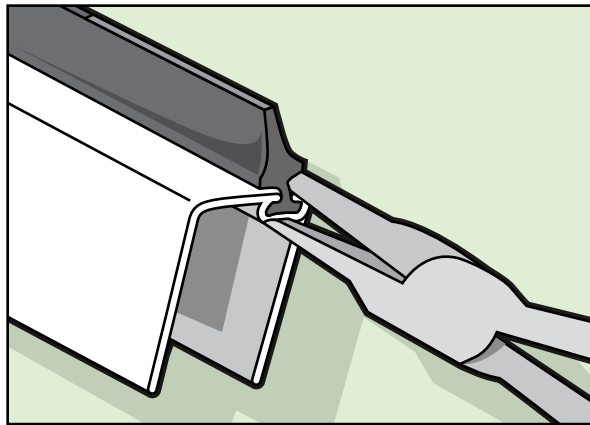

Doble ambos extremos.

8c

Install expander.

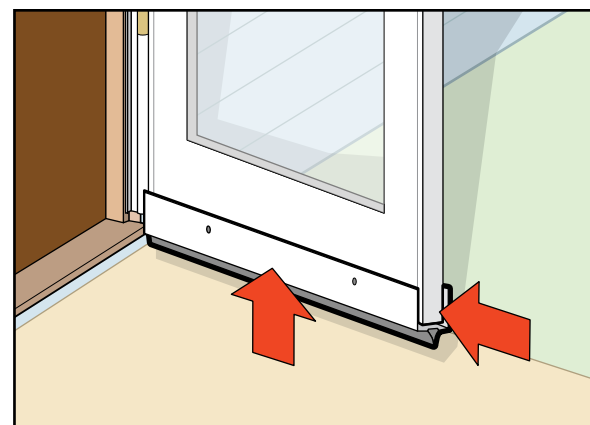

Instale el expansor.

8d

Adjust the sweep to the threshold.

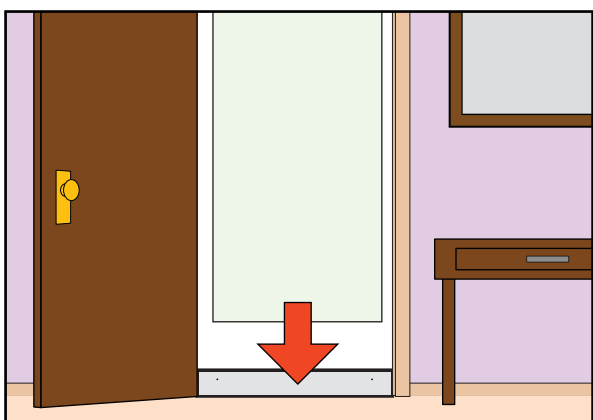

Ajuste el barrido con respecto al umbral.

8e

Drill two 3/32" pilot holes.

Do not drill through to the front of the storm door.

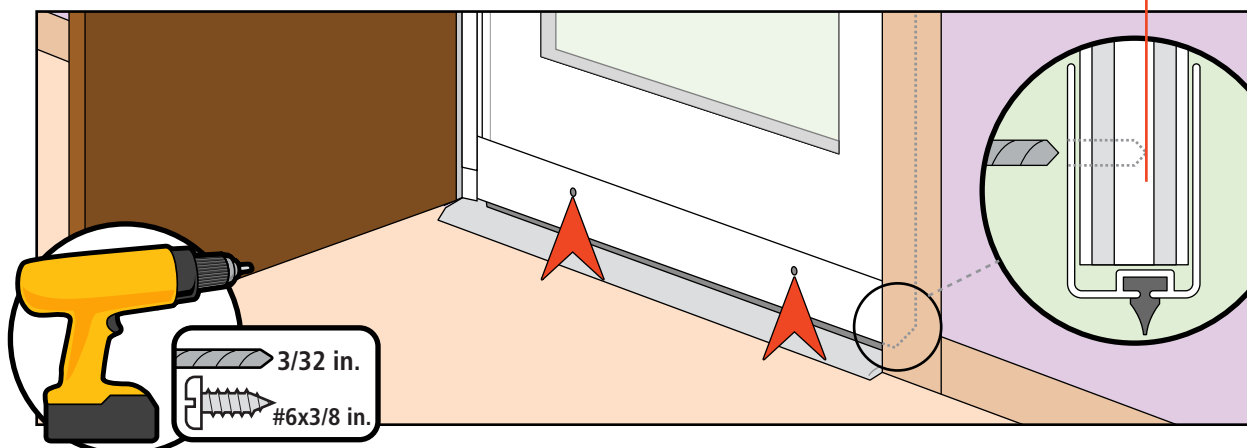

Taladre dos agujeros guía de 3/32 pulgadas (2,4 mm).

No taladre a través del frente de la puerta contra tormentas.

8f

Secure expander.

Asegure el expansor.

9

## Retainer Installation (Select Models)

Instalación retenedoras (Ciertos modelos)

### Glass/Screen Retainer Strips

Install – Insert printed leg into groove. NOTE: There are two grooves; be sure to use the groove closest to you.

Remove – Pry retainer loose with flat-head screwdriver 1/2" from top of window.

INSIDE DOOR VIEW

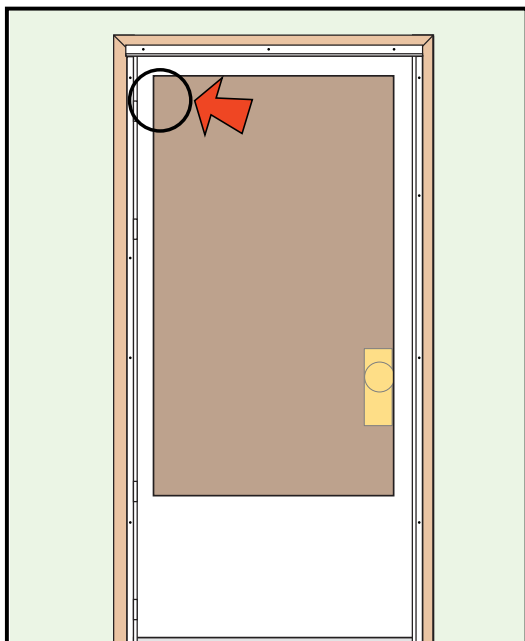

vista de la puerta desde el interior

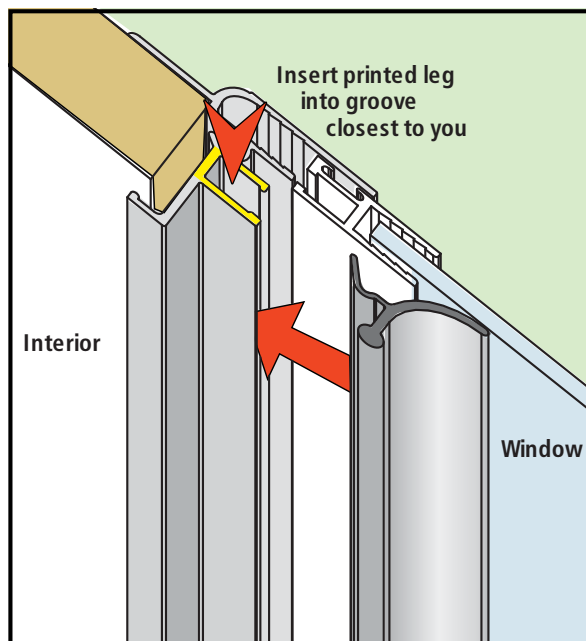

Vidrio/bandas retenedoras de malla

Para instalar – Deslice y coloque a presión el retenedor en los rieles de la ventana.

Para retirar – Apalanque el retenedor con un destornillador plano hasta aflojarlo 1/2 in. (1,3 cm) de la parte superior de la ventana.

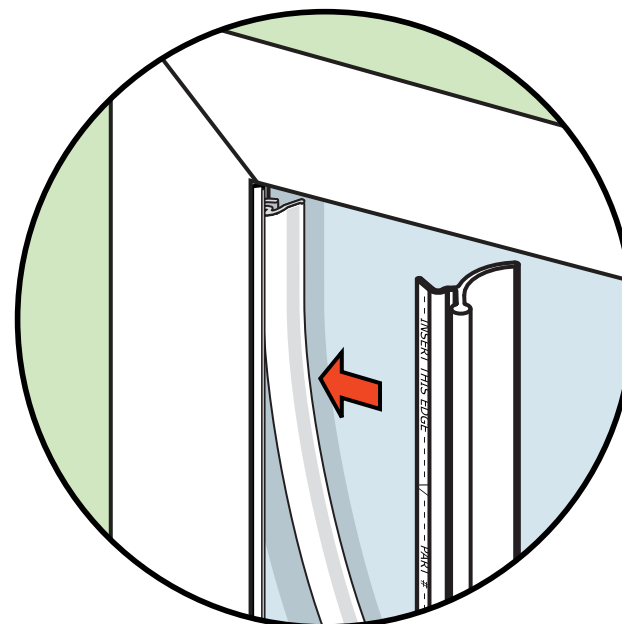

10

## Install Closer

Instale el brazo cerrador

Follow the instructions in the closer kit.

Siga las instrucciones en el kit del brazo cerrador.